

### Vajersystem för håltegel (vertikalperforerat tegel etc.)

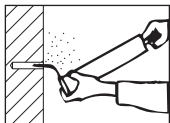

Blås rent borrhålet

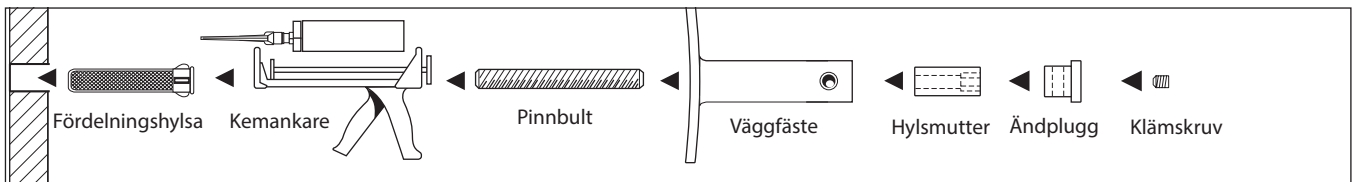
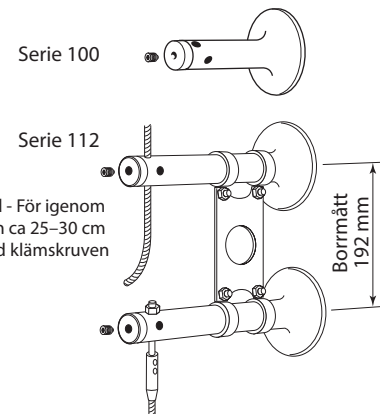
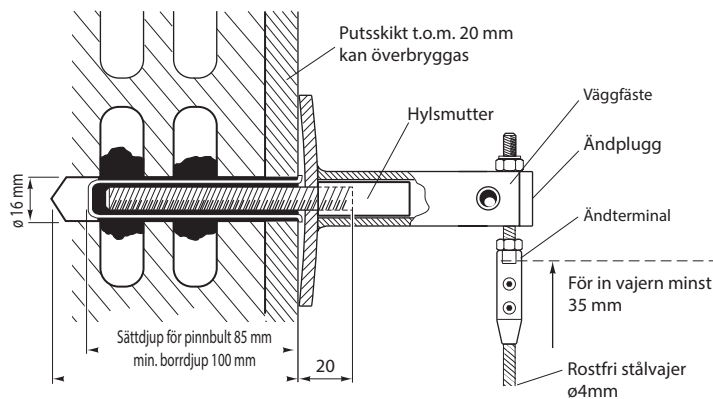
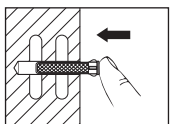

För in fördelningshylsa

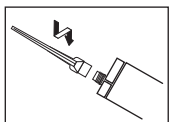

Skruva på blandarmunstycket

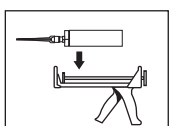

Sätt i patronen för kemankare

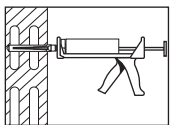

Applicera ankarmassan i fördelningshylsan

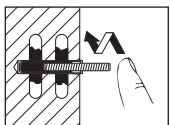

Skruva in pinnbulten och låt kemankaret härdas

### Mätning och borrar av infästningspunkter

- C-C avståndet mellan fästena får inte överstiga 3m, gäller både vertikal och horisontell dragning av vajer.
- Borra med betongborr ø16mm på markerade platser, borrhjup minst 100 mm.
- Vid användning av serie 112 är det c/c 192 mm mellan hålen på fästet.
- Samtliga hål rengörs med borrhålsborste och luftpump. Först 4 gånger med borste därefter 4 pumpblåsningar som avslutas med 4 penetreringar med borsten.
- OBS! Dåligt rengjorda borrhål leder till en sämre förankringshållfasthet.

### Montera pinnbultar med kemankare.

- Sätt i fördelningshylsa kant i kant med det bärande förankringsunderlaget.
- Tag bort och släng locket till kemankartuben.
- Skruva fast den blandarmunstycket. Blandningsspiralen i blandarmunstycket måste vara tydligt synlig. Använd den aldrig utan blandarmunstycket.
- Placera patronen i sprutpistolen tryck så länge tills massan som kommer ut har en jämn grå färg (ca 10cm lång sträng). Massan som inte har grå färg härdar inte och ska därför inte användas.
- Fyll på massan utgående från borrhålsbotten och utan blåsor (ca 2/3 av borrhålet) Skruva in pinnbulten direkt efter kemankaret fyllts i hålet. Pinnbulten skall sitta minst 85 mm in i fasaden och sticka ut max 25 mm. När pinnbulten tryckts ända in måste massa tränga ut vid borrhålsöppningen. Om det inte gör det måste man dra ut pinnbulten direkt och injicera massa på nytt. Använd endast kemankare när det är torr väderlek och fasaden inte är fuktig.

OBS! Härdningstid 2-6 timmar beroende på temperatur och väderlek, denna del görs med fördel dagen innan man monterar fästena, så att kemankaret hunnit härda ordentligt.

OBS! Bearbetningstiden på kemankaret är ca 8-20 min beroende på väder, kallare väder ger längre bearbetningstid, utför därför alla fyllningar i en följd.



### Montera fästet

När kemankaret har härdat trär man på fästet över pinnbulten som sticker ut från fasaden. Fästet justeras så hålen står rakt både horisontellt och vertikalt, vi rekommenderar vertikalt i de främre av hålen och horisontellt i det bakre. Därefter skruvar man fast hylsmuttern och spänner fästet in mot fasaden. Åtdragningsmomentet får högst vara 5 Nm.

### Vajerdragning

Vajern förs in i ändterminalen och spänns till det klickar (ca 5,5Nm), därefter fäster man ändterminalen i det övre fästet och låter vajern löpa ned genom det distanshållande fästet, eller om vajern ej är längre än 3 meter dras den direkt till slutfästet längst ned. Vid slutfästet klipps vajern till önskad längd och ändterminalen spänns på samma sätt till ett distinkt klickljud hörs. För att spänna vajern skruvas muttern på ändterminalen. Vajern skall vara lagom spänd men ej för hårt spänd.

### Till installationen behöver du följande verktyg

Betongborr  $\varnothing$  16 mm Borrhålsborste, luftpump & sprutpistol  
Vajerklippare för  $\varnothing$ 4mm vajer  
Vattenpass, tumstock, penna och ringnyckel/ fastnyckel 10  
Insexnyckel 3mm för ändterminal

Följande monteringsanvisning beskriver ett standardmässigt montage, för infästning i en Håltegel/ Hålstensmaterials fasad. Anvisningen avser fasader i god kvalité, vid montage måste fasadens kvalité/ lämplighet bedömas och montering skall alltid ske enligt fasadtillverkarens föreskrifter för en korrekt installation. Monteringsanvisningen är baserad på kemankarsystem från Fischer.



### Funktionsprincip vid användning av kraftigväxande slingerväxter

Då slingerväxter slingrar sig runt vajern och med tiden sakta men säkert ökar i stamomfång kan det bli hög spänning på vajern efter en tid. Detta är extra viktigt vid användning av stor- och kraftigväxande arter så som t.ex. blåregn, japanskträddödare och amerikanskträddödare. Man måste därför vara extra noggrann och tänka på lastupptag och infästningspunkter vid val av dessa växter. Serie 112.18 är specialtillverkad för kraftigväxande slingerväxter med hjälp av de två serie 100.18

fästena som är förenade med en rostfri metallplatta som bildar serie 112.18 kan stora laster fördelas ut. Ändterminal fästs i nedre fästet, vid högre fasader där flera fästena används i vertikal riktning trår man vajern genom det övre av fästena och låter en vajereserv på ca 250-350 mm hänga ut. Med tiden när slingerväxten ökar i stamomfång matas vajern ut automatiskt och man undviker att skada fasaden som det hade blivit om vajern hade suttit fast både uppe och nere.

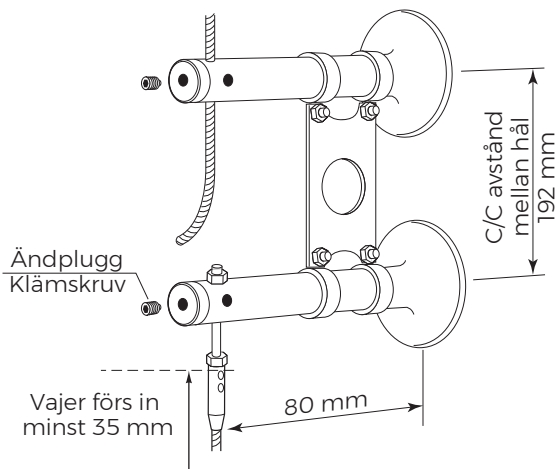

Serie 112.18 är gjord i rostfritt stål med två runda basplattor,  $\varnothing 105$  mm.

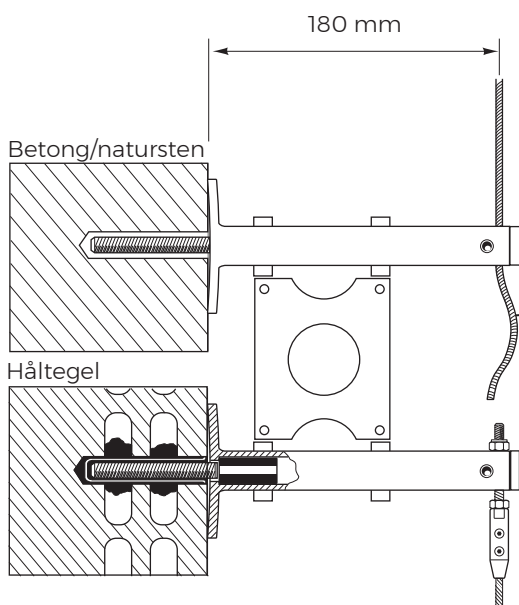

Vajerreserv  
En bit vajer på ca 250-350mm sticker ut ur övre av de två fästena som utgör serie 112.18. Vajern spänns lätt med klämskruv

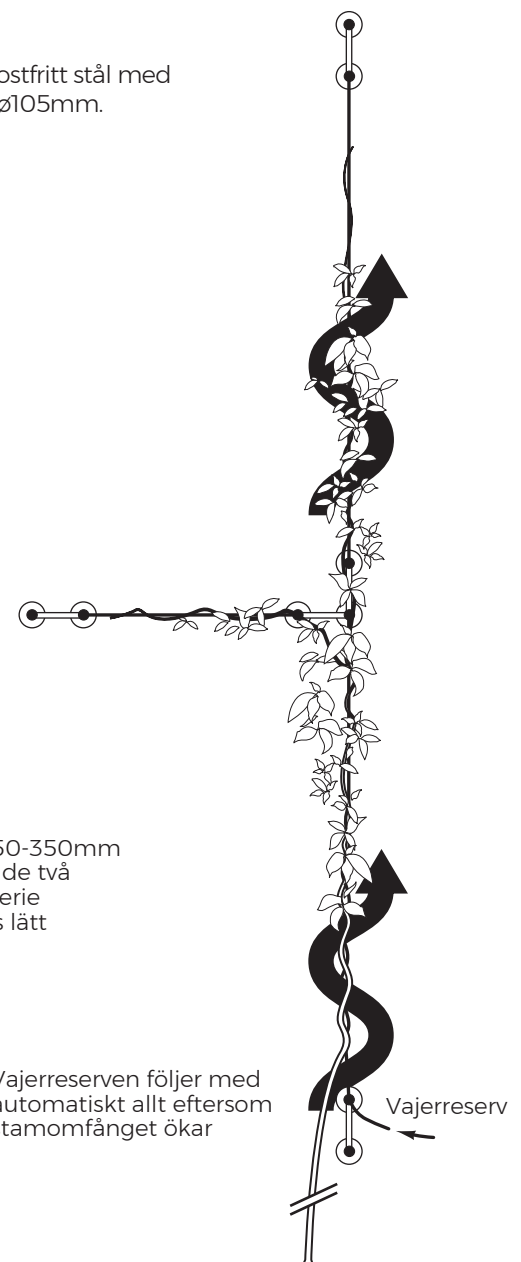

Vajerreserven följer med automatiskt allt eftersom stamomfånget ökar

Vajerreserv